

INSTALLATION INSTRUCTION

Fix CF caps
on the formwork with a nail or a screw; use as many CF caps as sleeves you need to install

Check nozzles distribution!
Verify the correct spacing between the sleeves.

1

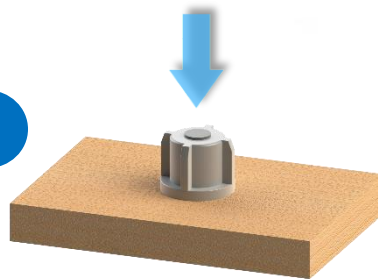

Slip on the G sleeve
on CF cap and plug the sleeve with UN cover to protect the female thread during the concrete casting

Check the assembly!
Make sure the sleeve is perfectly fixed and aligned to the floor, leveled with the other sleeves

2

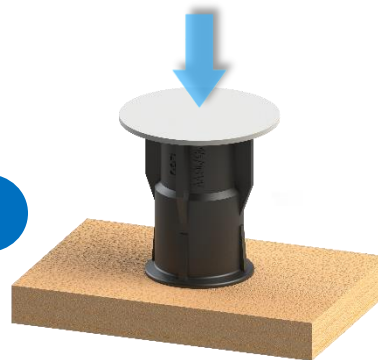

Make the concrete casting
Of the complete floor / plate when all the sleeves are placed on the formwork

Check the sleeves!
Make sure the sleeves are aligned to the floor, leveled with the other sleeves

3



NOZZLE + SLEEVE INSTALLATION FOR CONCRETE FLOOR

P NOZZLE G SLEEVE ACCESSORIES

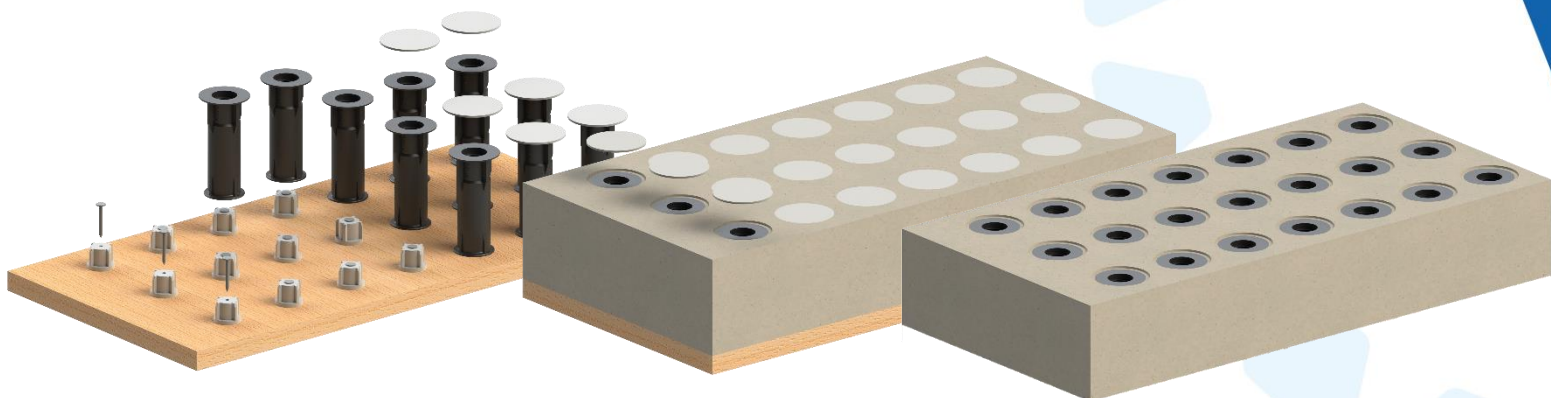

Remove the concrete panel from the formwork - Remove the formwork from the filter if floor is built on-site

Remove UN protective cover only when the panel is placed in the filter and only before nozzles installation

INSTALLATION INSTRUCTION

NOZZLE + SLEEVE INSTALLATION FOR CONCRETE FLOOR

P NOZZLE G SLEEVE ACCESSORIES

Place the Nozzles!
Screw the nozzles into the sleeves; all the nozzles must be levelled on the floor.

Remember the Gasket!
The soft gasket can be installed to increase the sealing of the Nozzle on the floor.



Tight the Nozzles!

Torque set 5-10Nm
Max screw speed 400rpm

Check the assembly!
The Nozzle should not move and join perfectly to the sleeve and the floor.

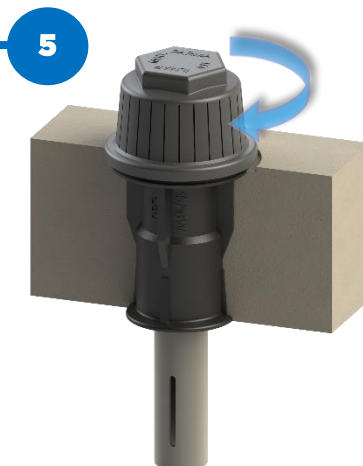

Before the filter startup!

Clean perfectly the floor under the nozzle's plate. During backwash the turbulence of the water flow can move powder, sand and all the residual of the casting, collecting them into the nozzles increasing the risk of clogging and damaging.

Check the floor!

All the nozzles must join perfectly to the floor and should be perfectly levelled in the whole floor. If any level adjustment is necessary you can use the OR rigid washer in different thickness to compensate any deviation

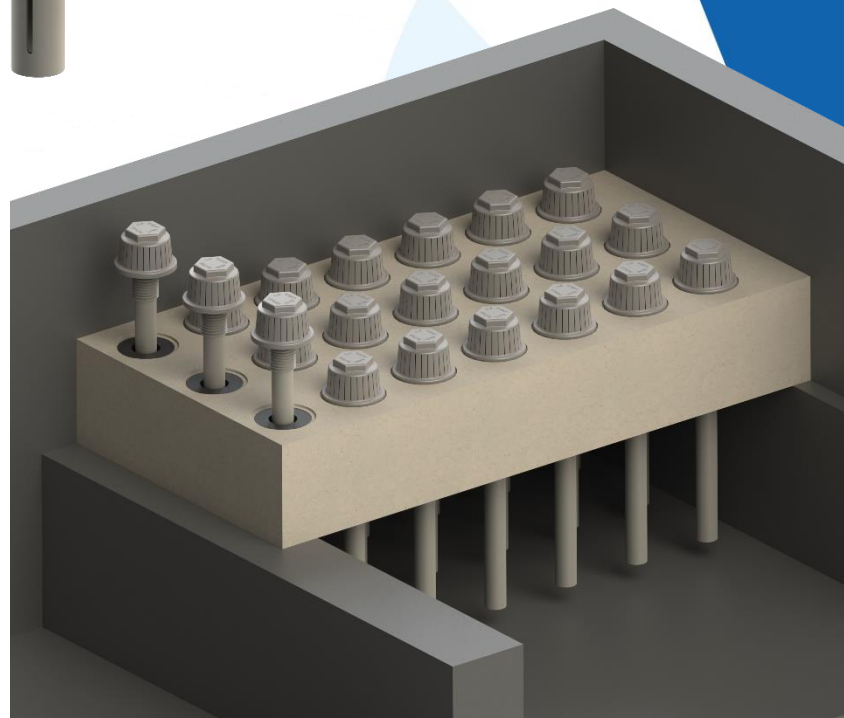

Fissa il tappo CF sulla cassaforma con un chiodo o una vite; utilizza tanti tappi CF quanti manicotti devi installare

Verifica la distribuzione degli ugelli!
Controlla la spaziatura corretta fra i manicotti.

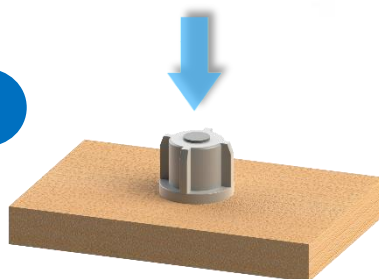
1

Inserisci il manicotto G sul tappo CF e tappa il manicotto G con il tappo UN per proteggere il filetto femmina durante la gettata di cemento

Controlla l'assemblaggio!
Assicurati che il manicotto si fissato correttamente, allineato al piano e agli altri manicotti

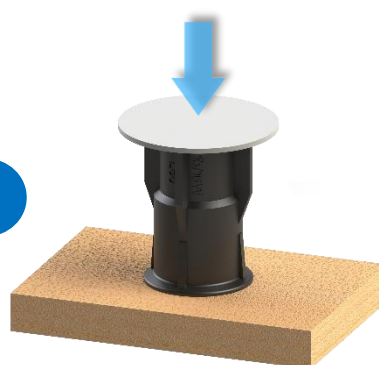
2

Getta il cemento del piano / piastra quando tutti i manicotti sono correttamente inseriti nella cassaforma

Controlla i manicotti!
Assicurati che tutti siano allineati al piano, livellati rispetto a tutti gli altri manicotti

3

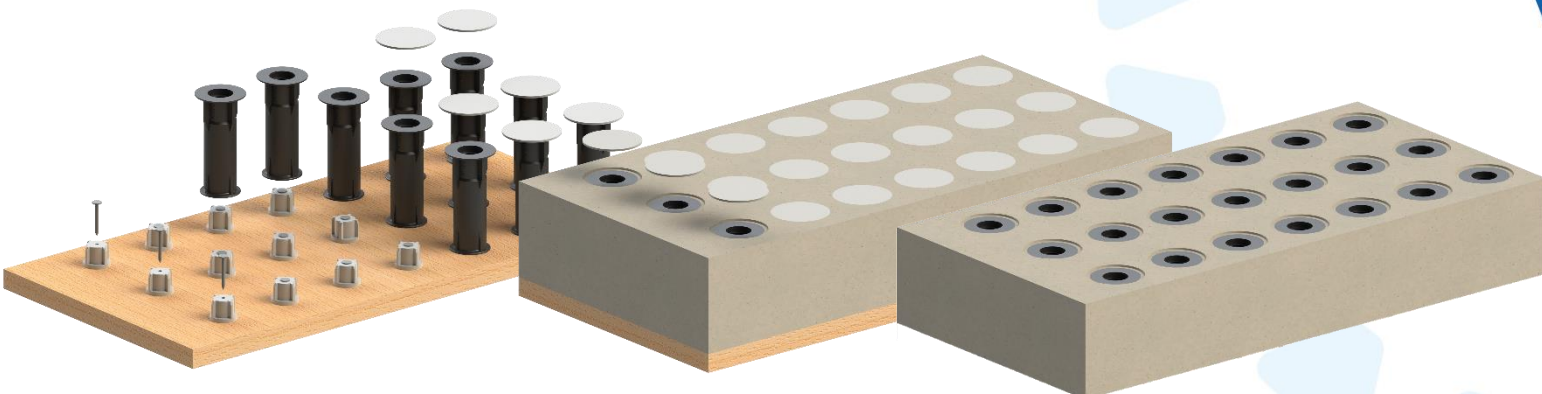
**INSTALLAZIONE
UGELLO E
MANICOTTO
SU PIASTRE IN
CEMENTO**
**UGELLO P
MANICOTTO G
ACCESSORI**

Rimuovi il pannello in cemento dalla cassaforma - Rimuovi la cassaforma dal filtro se il pavimento è costruito on-site

Rimuovi i tappi protettivi UN solo quando il pannello è fissato all'interno del filtro e solo prima del montaggio ugelli

Installa gli ugelli!

Avvita gli ugelli nei manicotti; tutti gli ugelli devono essere livellati sul pavimento

Ricorda la guarnizione!

La guarnizione morbida può essere installata per assicurare la tenuta degli ugelli sul piano

4

Stringi gli ugelli!

Set dinamometro 5-10Nm
Max avvitamento 200rpm

Controlla l'assemblaggio!

L'ugello non deve muoversi e deve aderire perfettamente al manicotto e al pavimento

5

**INSTALLAZIONE
UGELLO E
MANICOTTO
SU PIASTRE IN
CEMENTO**
**UGELLO P
MANICOTTO G
ACCESSORI**
Prima dello startup del filtro!

Pulisci perfettamente il vano sotto al pavimento degli ugelli. Durante il controlavaggio la turbolenza del flusso di acqua può smuovere polvere, sabbia e residui di cemento, portandoli dentro agli ugelli. In questo modo aumenta il rischio di otturarli e danneggiare gli ugelli o il filtro stesso.

Controlla il pavimento!

Tutti gli ugelli devono aderire perfettamente al piano e devono essere adeguatamente livellati su tutto il filtro.
Se si rende necessaria una correzione puoi usare le rondelle rigide OR di diverso spessore per compensare ogni differenza di altezza.

